

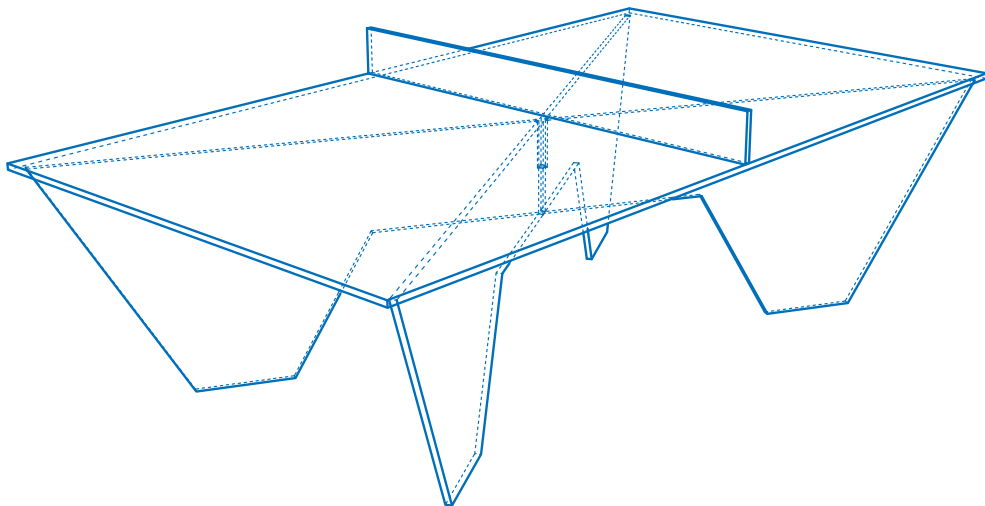

ARHITEKTUURIKOOL



LAUATENNISE LAUA
VALMISTUSJUHEK



MATERJALID:

2 x veekindel vineer (1525x3050x18)

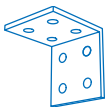

8 x metallnurgik 40x40x40mm
(jalgade kinnitus lauaga)

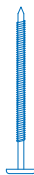

4 x kruvi 100mm
(võrgu kinnitamiseks)



2 x T-naeulutusnurk 70x16mm
(võrgu kinnitus külgedel)



kruvi 16mm, 38-70tk

VAHENDID:

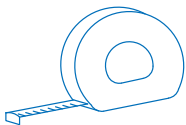

mõõdulint



pliiats

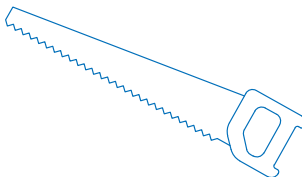

saag või cnc lõikus

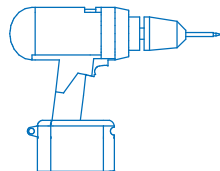

akutrell

VINEERI LÕIKED (1.etapp):

----- lõikejoon

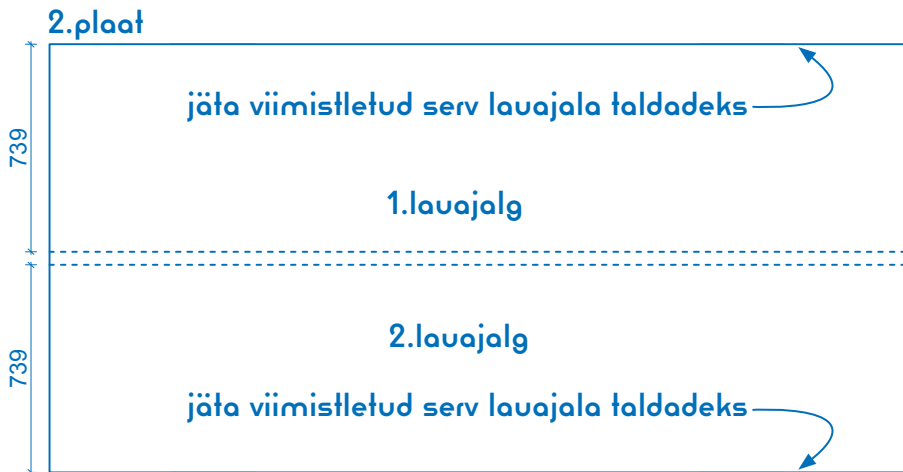
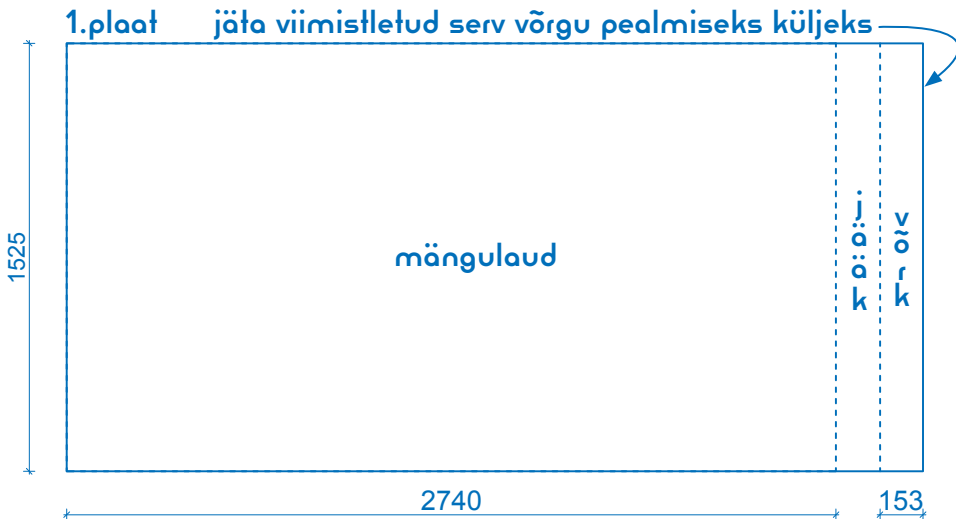

JOONIMINE & KAUNISTAMINE (3.etapp):

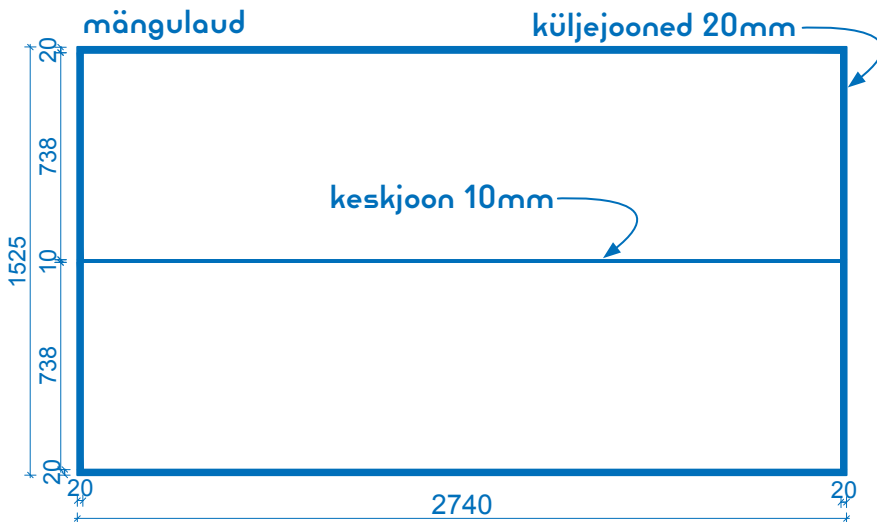

NIPP: karesta esmalt värvitavate joonte aluspind lihvpaberiga ning värvimiseks märgi asukoht plaadile maalriteibiga. Nii saad sirged ja kauapüsisivad jooned.



SOOVITUS: väljalõigatud elementide värvimise korral tasub mees pidada, et mugavama mängukogemuse tagab ühtlast tumedat tooni mänguväljak ja võrk ning sellest selgelt eristuvad väljaku jooned. Lauatennise lava jalgade kaunistamisel soovituslikud piirangud puuduvad.

KOKKUPANEK (4.etapp):

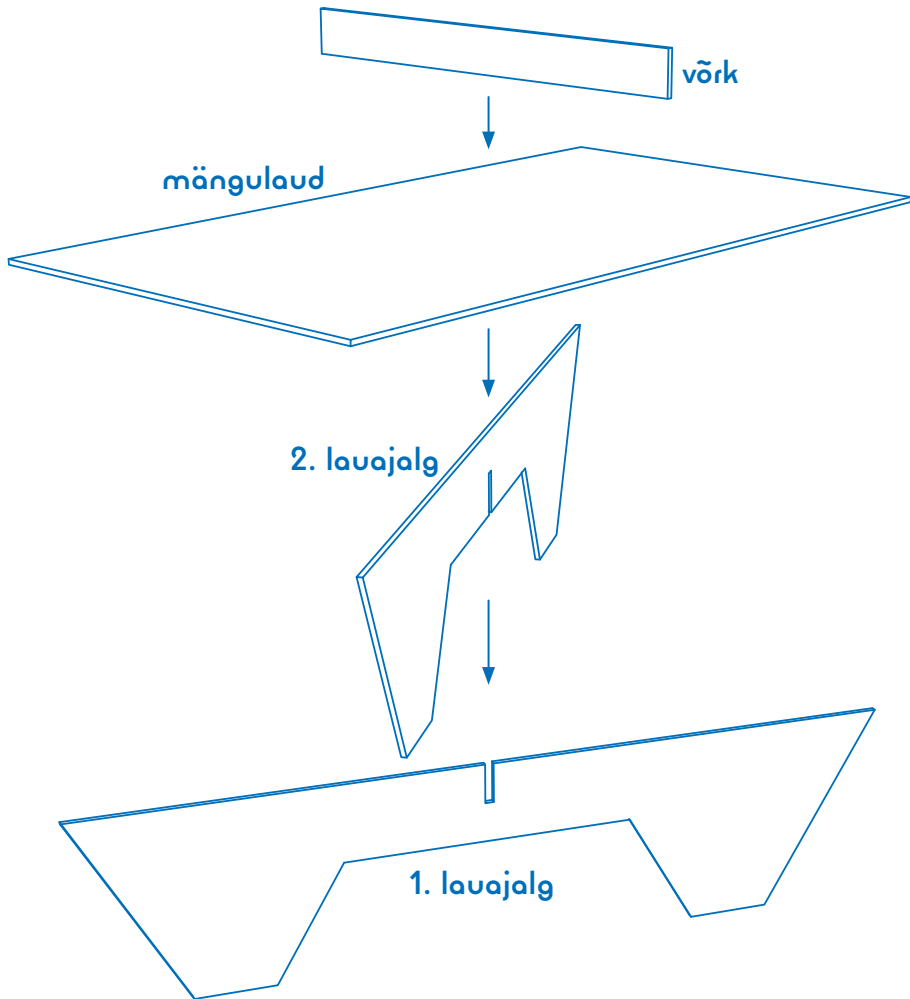

KINNITAMINE & VIIMISTLUS (5.etapp):

1. Krugi jalad metallnurkadega altpoolt mängulaua külge.
Kinnita jalad 4-st nurgast, mõlemalt poolt jalgu.
2. Krugi võrk mõlemast küljest T-metalliga mängulaua keskele.
3. Võrgu fikseerimiseks puuri ühtlaste vahedega 4 auku mängulaua alt vertikaalselt võrku ja kinnita pikkade kruvidega.
4. Nürista lauanurgad lihvpaberiga, et oleks ohutum mängida.

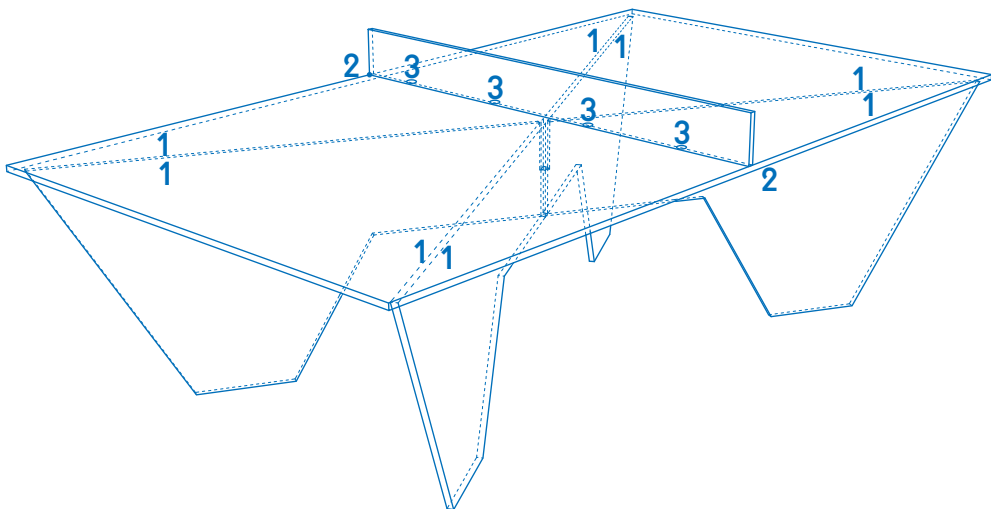
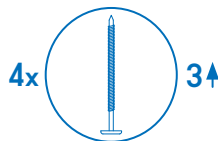
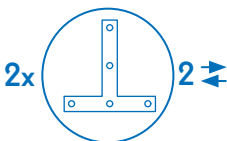
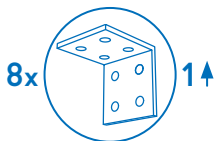

Arhitektuurikool tegutseb aastast 2011 ja huvikooli tööd korraldab MTÜ Ruumiharidus. Tunnid on mõeldud lastele vanuses 7-19 a ning toimuvad nii Tallinnas, Tartus kui Rae vallas.

Arhitektuurikooli tunnid on suunatud ruumilise mõtlemise arendamisele ehk teemale, mida tänased üldhariduskoolide õppekavad vaid väga põgusalt puudutavad. Arhitektuurikooli õppekava on registreeritud Eesti Hariduse Infosüsteemis.

Lisaks pakub Arhitektuurikool regulaarõppe kõrval ka eraldi töötubasid ja sündmuseid, mis tutvustavad ehitatud keskkonda rõhuga inimsõbralikul ruumil ja jätkusuutlikul arengul. Erinevate ühekordsete sündmuste eesmärk on inspireerida inimesi oma ümbrust märkama ning seda aktiivselt, positiivselt ja leidlikult kasutama. Töötoa tellimiseks võta meiega ühendust: info@arhitektuurikool.ee

Rohkem infot: arhitektuurikool.ee

ARHITEKTUURIKOOL



Juhise valmimist ja lauatenise laudade ehitamist linnaruumifestivalil Tulevik on täna/v toetas Tallinna Strateegiakeskus.

